

BINARIO A CEMENTARE "PENDOLINO" PER RUOTE A GOLA SEMITONDA

"PENDOLINO" RAIL FOR CEMENTING FOR WHEELS WITH HALF-ROUND GROOVE

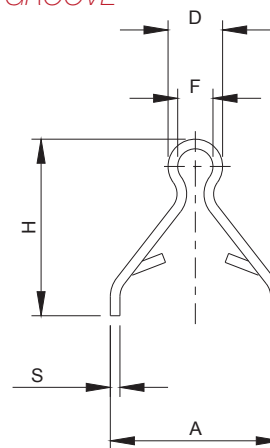

Art		Codice / Code	A	D	F	H	S	pcs/pack	kg/pack
287P-Ø15-Sp3	L=3000	10204001 001	44	Ø15	Ø9	48	3	10	75,00
287P-Ø15-Sp3	L=3000	10204011 001	44	Ø15	Ø9	48	3	54	405,00
287P-Ø15-Sp3	L=6000	10204002 001	44	Ø15	Ø9	48	3	10	150,00
287P-Ø15-Sp3	L=6000	10204012 001	44	Ø15	Ø9	48	3	54	810,00
287-Ø17-Sp3	L=6000	10204018 001	53	Ø17	Ø11	55	3	10	184,00
287-Ø17-Sp3	L=6000	10204020 001	53	Ø17	Ø11	55	3	54	994,00
287G-Ø18-Sp3	L=3000	10204013 001	58	Ø18	Ø12	55	3	10	90,00
287G-Ø18-Sp3	L=3000	10204007 001	58	Ø18	Ø12	55	3	54	490,00
287G-Ø18-Sp3	L=6000	10204014 001	58	Ø18	Ø12	55	3	10	180,00
287G-Ø18-Sp3	L=6000	10204008 001	58	Ø18	Ø12	55	3	54	975,00
287G-Ø20-Sp4	L=3000	10204015 001	55	Ø20	Ø12	55	4	10	110,00
287G-Ø20-Sp4	L=3000	10204009 001	55	Ø20	Ø12	55	4	54	600,00
287G-Ø20-Sp4	L=6000	10204016 001	55	Ø20	Ø12	55	4	10	220,00
287G-Ø20-Sp4	L=6000	10204010 001	55	Ø20	Ø12	55	4	54	1188,00

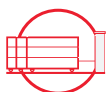
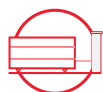

Cancelli scorrevoli / Sliding gates

Esempio di installazione completa / Example of complete installation

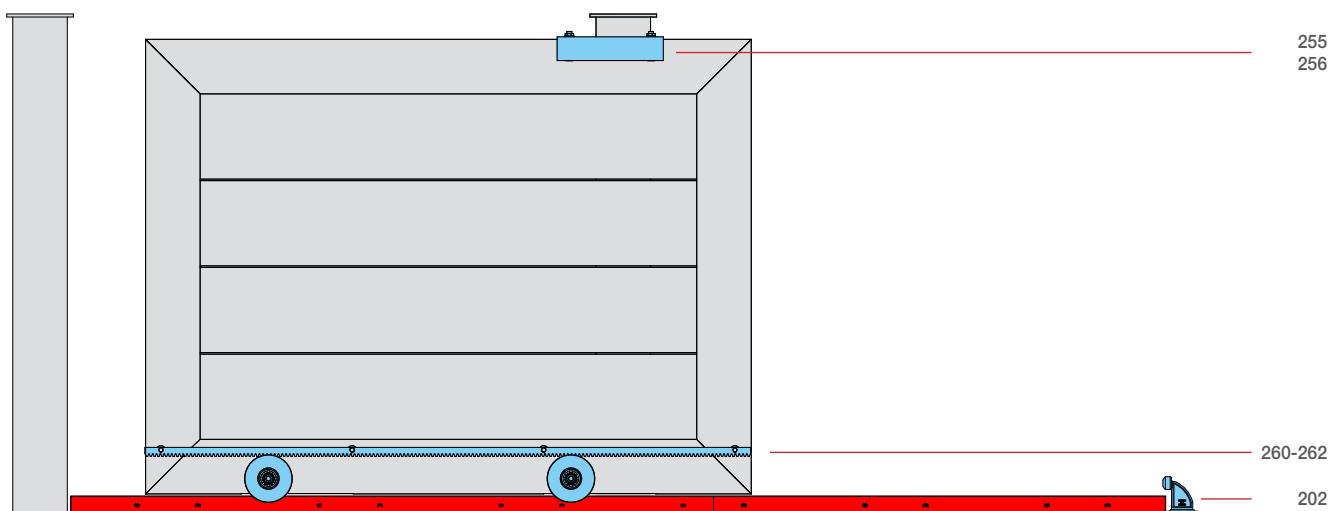

287

WHEEL

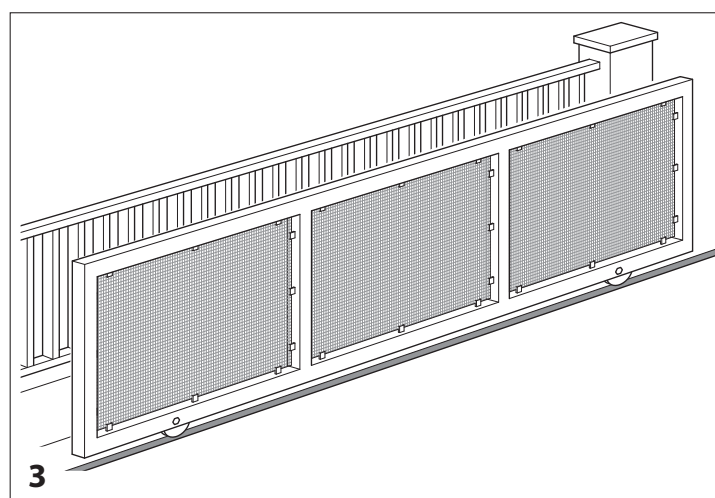
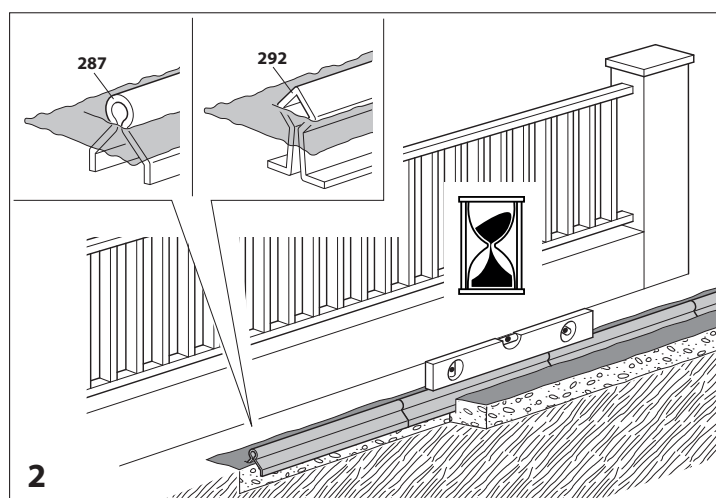
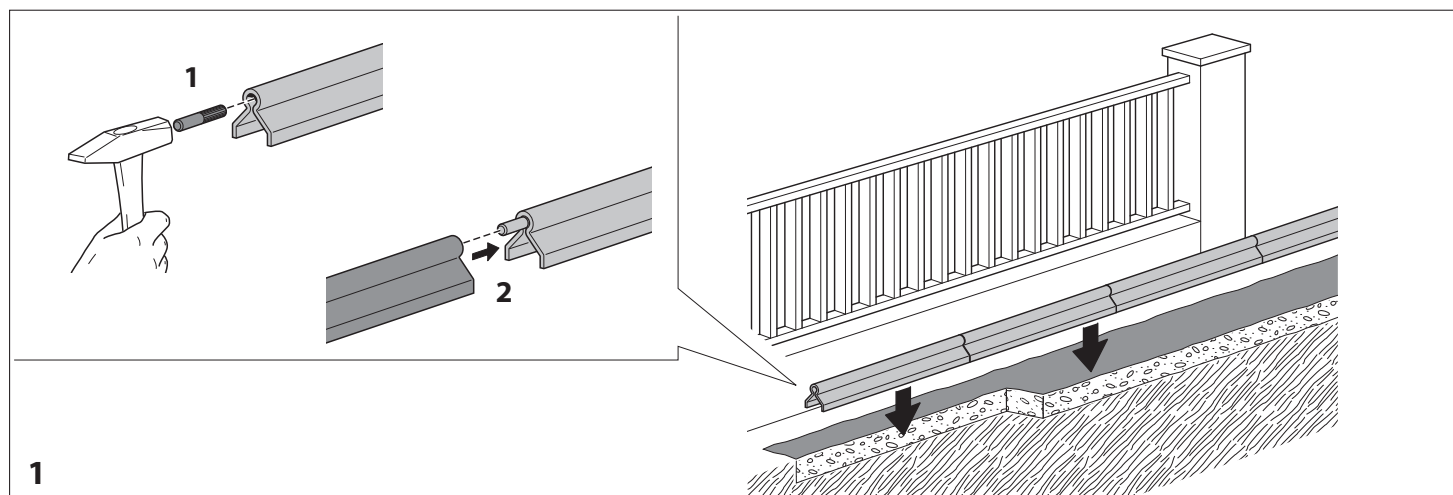
**IT**

IMPIEGO: Binario per cancelli scorrevoli.

TIPO: Binario a cementare "Pendolino" per ruote a gola semironda.

FISSAGGIO: A cementare.

MATERIALE: Acciaio zincato elettroliticamente.

RICICLO: Smaltire come materiale ferroso secondo le leggi vigenti nel paese di installazione.

PARTI SOGGETTE AD USURA: Superfici di contatto tra binario e ruote carrelli.

AVVERTENZE: Il costruttore si riserva di modificare senza preavviso le caratteristiche del prodotto secondo le proprie esigenze. Il costruttore non risponde di modifiche anche parziali del prodotto e le prestazioni dichiarate sono valide solo se si seguono le modalità di installazione eseguite da personale qualificato.

**ES**

USO: Vía para cancelas corredizas.

TIPO: Vía a cementar "Pendolino" para ruedas de ranura semi-redonda.

FIJACIÓN: A cementar.

MATERIAL: Acero galvanizado por electrolisis.

RECICLAJE: Eliminar como material de hierro según las leyes vigentes en el país donde se instala.

PARTES SUJETAS A DESGASTE: Superficies de contacto entre vía y ruedas de los carros.

ADVERTENCIAS: El fabricante se reserva el derecho de modificar sin previo aviso las características del producto según sus propias exigencias. El fabricante no responde por modificaciones, inclusive parciales del producto y las prestaciones declaradas son válidas sólo si se siguen las modalidades de instalación realizadas por personal cualificado.

**DE**

GEBRAUCH: Schiene für Schiebetore.

TYP: Schiene zum Einzementieren „Pendolino“ für Rollen mit halbrunder Nut.

ANBRINGUNG: Zum Einzementieren.

WERKSTOFF: Elektrolytisch verzinkter Stahl.

RECYCLING: Entsorgung als Eisenschrott nach Vorgabe der am Installationsort geltenden Gesetzgebung.

VERSCHLEISSTEILE: Kontaktflächen zwischen Schiene und Rollen vom Wagen.

WICHTIGE HINWEISE: Der Hersteller behält sich das Recht vor, die Produkteigenschaften nach seinem Dafürhalten ohne Vorankündigung zu ändern. Der Hersteller haftet nicht für die am Produkt durchgeführten Änderungen. Die angegebenen Leistungen haben nur dann Gültigkeit, wenn die Installation von qualifiziertem Fachpersonal ausgeführt worden ist.

**EN**

USE: Rail for sliding gates.

TYPE: "Pendolino" rail for cementing for wheels with half-round groove.

FIXING: For cementing.

MATERIAL: Electrogalvanised steel.

RECYCLING: Disposal as ferrous material in accordance with the current laws in the country of installation.

PARTS SUBJECT TO WEAR: Rail and carriage wheel contact surfaces.

IMPORTANT: The manufacturer reserves the right to modify the characteristics of the product as required without notice. The manufacturer declines any liability for even partial modifications to the product, and the declared performance values are valid only if the installation procedures are carried out by qualified personnel.

**FR**

UTILISATION: Rail pour portails coulissants.

TYPE: Rail à cimenter "Pendolino" pour galets à gorge demi-ronde.

FIXAGE: A cimenter.

MATIERE: Acier zingué électrolytiquement.

RECYCLAGE: Eliminer comme matériel ferreux selon les lois en vigueur dans le pays d'installation.

PARTIES SUJETTES A USURE: Surfaces de contact entre le rail et les galets des chariots.

AVERTISSEMENT: Le constructeur se réserve le droit de modifier sans préavis les caractéristiques du produit selon ses propres exigences. Le constructeur ne répond pas des modifications même partielles du produit et les performances déclarées ne sont valables que si l'on respecte les modalités d'installation effectuées par du personnel qualifié.

**RU**

ПРИМЕНЕНИЕ: Монорейль для раздвижных ворот.

ТИП: Монорейль «Маятник» под цементование для ролика с полукруглой канавкой.

ФИКСИРОВАНИЕ: Цементование.

МАТЕРИАЛ: Оцинкованная электролитическим способом сталь.

ПЕРЕРАБОТКА: Переработать как железный материал на основе действующего законодательства страны монтажа ворот.  
ДЕТАЛИ, СКЛОННЫЕ К ИЗНОСУ: Поверхность соприкосновения монорейльса и тележечных роликов.

ПРЕДУПРЕЖДЕНИЯ: Производитель, при возникновении необходимости, оставляет за собой право изменять характеристики изделия без предварительного уведомления. Производитель не несет ответственность за внесение полных или частичных изменений в конструкцию изделия, действительными считаются только те действия, которые были выполнены квалифицированным персоналом и в соответствии с установленными правилами монтажа.