

Art. 275F



UNI/EN ISO9001 - UNI/EN ISO14000

© 2019 - Fratelli Comunello Spa - All right reserved
Via Cassola, 64 - 36027 Rosà (VI) - Italy

11/20 Rev. 01

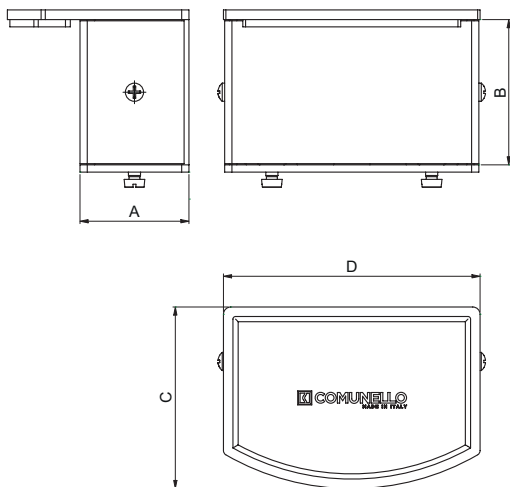

Art.	Code	A	B	C	D		Kg
275F-30	10702011 001	45	30	75	106	4	2,20
275F-40	10702016 001	45	40	75	106	4	2,40
275F-50	10702021 001	45	50	75	106	4	2,80
275F-60	10702026 001	45	60	75	106	4	2,90

ITA

IMPIEGO: Incontro elettro serratura.
TIPO: Battente porta incontro a montaggio rapido.
FISSAGGIO: Ad avvitare.
MATERIALE: Corpo in acciaio zincato.
RICICLO: Smaltire il corpo come materiale ferroso e i rulli come materiale plastico secondo le leggi vigenti nel paese di installazione.
PARTI SOGGETTE AD USURA: Gommino di battuta.
AVVERTENZE: Il costruttore si riserva di modificare senza preavviso le caratteristiche del prodotto secondo le proprie esigenze. Il costruttore non risponde di modifiche anche parziali del prodotto e le prestazioni dichiarate sono valide solo se si seguono le modalità di installazione eseguite da personale qualificato.

CARATTERISTICHE TECNICHE				
	275F-30	275F-40	275F-50	275F-60
PESO PEZZO	0,55 Kg	0,60 Kg	0,70 Kg	0,725 Kg
CADENZA MANUTENZIONI				
CASA PRIVATA	AZIENDA	MAGAZZINO	CONDOMINIO <20 UNITA'	CONDOMINIO > 20 UNITA'
2 ANNI*	2 ANNI*	2 ANNI*	1 ANNO*	1 ANNO*
Verificare le condizioni dei rulli.				
Verificare il fissaggio dei tasselli e delle saldature.				
*Lo schema riportato è relativo ad un ambiente di lavoro normale (non ambiente marino o particolarmente aggressivo).				

EN

USE: Stopper for electric lock.
TYPE: Quick assembly stopper end stroke.
FIXING: To screw.
MATERIAL: Galvanized steel housing.
RECYCLING: Dispose of the body as ferrous material and the rollers as plastic material in accordance with the current laws in the country of installation.
PARTS SUBJECT TO WEAR: Rubber stop.
IMPORTANT: The manufacturer reserves the right to modify the characteristics of the product as required without notice. The manufacturer declines any liability for even partial modifications to the product, and the declared performance values are valid only if the installation procedures are carried out by qualified personnel.

TECHNICAL CHARACTERISTICS				
	275F-30	275F-40	275F-50	275F-60
WEIGHT OF PART	0,55 Kg	0,60 Kg	0,70 Kg	0,725 Kg
MAINTENANCE FREQUENCY				
PRIVATE HOME	COMPANY	WAREHOUSE	CONDOMINIUM <20 UNITS	CONDOMINIUM > 20 UNITS
2 YEARS*	2 YEARS*	2 YEARS*	1 YEAR*	1 YEAR*
Check rollers.				
Check the fastening of anchors and welds.				
*The scheme refers to a normal workplace (not marine or particularly aggressive environments).				

FRA

UTILISATION: Battant pour serrure électrique.
TYPE: Battant fin de course d'assemblage rapide.
FIXAGE: Á visser.
MATIERE: Boítier en acier galvanisé.
RECYCLAGE: Eliminer le corps comme matériel ferreux et les rouleaux comme matière plastique selon les lois en vigueur dans le pays d'installation.
PARTIES SUJETTES A USURE: Butée en caoutchouc.
AVERTISSEMENT: Le constructeur se réserve le droit de modifier sans préavis les caractéristiques du produit selon ses propres exigences. Le constructeur ne répond pas des modifications même partielles du produit et les performances déclarées ne sont valables que si l'on respecte les modalités d'installation effectuées par du personnel qualifié.

CARACTERISTIQUES TECHNIQUES				
	275F-30	275F-40	275F-50	275F-60
POIDS PIECE	0,55 Kg	0,60 Kg	0,70 Kg	0,725 Kg
FREQUENCE ENTRETIENS				
MAISON PARTICULIER	ENTREPRISE	DEPOT	IMMEUBLE <20 UNITES	IMMEUBLE > 20 UNITES
2 ANS*	2 ANS*	2 ANS*	1 AN*	1 AN*
Vérifier les conditions des rouleaux.				
Vérifier la fixation des ancrages et les soudures.				
* Le schéma se rapporte à un milieu de travail normal (pas un milieu marin ni particulièrement agressif).				

ESP

USO: Batiente para cerradura eléctrica.
TIPO: Batiente con tope de montaje rápido regulable.
FIJACIÓN: Para atornillar.
MATERIAL: Carcasa de acero galvanizado.
RECICLAJE: Eliminar el cuerpo como material de hierro y los rodillos como material plástico según las leyes vigentes en el país donde se instala.
PARTES SUJETAS A DESGASTE: Tope de goma.
ADVERTENCIAS: El fabricante se reserva el derecho de modificar sin previo aviso las características del producto según sus propias exigencias. El fabricante no responde por modificaciones, inclusive parciales del producto y las prestaciones declaradas son válidas sólo si se siguen las modalidades de instalación realizadas por personal cualificado.

CARACTERÍSTICAS TÉCNICAS				
	275F-30	275F-40	275F-50	275F-60
PESO PIEZA	0,55 Kg	0,60 Kg	0,70 Kg	0,725 Kg
CADENCIA MANTENIMIENTOS				
CASA PARTICULAR	EMPRESA	ALMACÉN	INMUEBLE EN CONDOMINIO <20 UNIDADES	INMUEBLE EN CONDOMINIO > 20 UNIDADES
2 AÑOS*	2 AÑOS*	2 AÑOS*	1 AÑO*	1 AÑO*
Verificar las condiciones de los rodillos.				
Verifique la sujeción de anclajes y soldaduras.				
*El presente esquema es relativo a un ambiente normal de trabajo (no ambiente marino o especialmente agresivo).				

DE

GEBRAUCH: Schließblech für Elektroschloss
TYP: Einfach zum Einstellen Schließblech.
ANBRINGUNG: Zum Schrauben.
WERKSTOFF: Körper aus verzinktem Stahl
RECYCLING: Entsorgung vom Gehäuse als Eisenschrott und der Rollen als Plastik nach Vorgabe der am Installationsort geltenden Gesetzgebung.
VERSCHLEISSTEILE: Gummistopper.
WICHTIGE HINWEISE: Der Hersteller behält sich das Recht vor, die Produkteigenschaften nach seinem Dafürhalten ohne Vorankündigung zu ändern. Der Hersteller haftet nicht für die am Produkt durchgeführten Änderungen. Die angegebenen Leistungen haben nur dann Gültigkeit, wenn die Installation von qualifiziertem Fachpersonal ausgeführt worden ist.

TECHNISCHE DATEN				
	275F-30	275F-40	275F-50	275F-60
STÜCKGEWICHT	0,55 Kg	0,60 Kg	0,70 Kg	0,725 Kg
WARTUNGSPLAN				
WOHNHAUS	FIRMA	LAGER	WOHNHAUS <20 WOHNUNGEN	WOHNHAUS > 20 WOHNUNGEN
2 JAHRE*	2 JAHRE*	2 JAHRE*	1 JAHR*	1 JAHR*
Den Zustand der Rollen prüfen.				
Überprüfen Sie die Befestigung der Dübeln und Schweißnähte.				
* Die Angaben beziehen sich auf einen Standort mit normaler Belastung (nicht in der Nähe von Salzwasser oder mit besonders aggressiven Bedingungen).				

RUS

ПРИМЕНЕНИЕ: Стопор для электрического замка
ТИП: Дверной регулируемый стопор с быстрым монтажом
КРЕПЛЕНИЕ: Закрепить
МАТЕРИАЛ: Корпус из оцинкованной стали
ПЕРЕРАБОТКА: Переработать корпус как железный материал, а ролик как пластиковый материал на основе действующего законодательства страны, где выполняется монтаж.
ДЕТАЛИ, ПОДВЕРЖЕННЫЕ ИЗНОСУ: Резиновый стопор
ПРЕДУПРЕЖДЕНИЯ: Производитель, при возникновении необходимости, сохраняет за собой право изменять характеристики изделия без предварительного уведомления. Производитель не несет ответственность за внесение полных или частичных изменений в конструкцию изделия, действительными считаются только те действия, которые были выполнены квалифицированным персоналом и в соответствии с установленными правилами монтажа.

ТЕХНИЧЕСКИЕ ХАРАКТЕРИСТИКИ				
	275F-30	275F-40	275F-50	275F-60
ВЕС 1 ЕДИНИЦЫ	0,55 Kg	0,60 Kg	0,70 Kg	0,725 Kg
ПЕРИОДИЧНОСТЬ ТЕХОБСЛУЖИВАНИЯ				
ЧАСТНЫЙ ДОМ	ПРЕДПРИЯТИЕ	СКЛАД	БОЛЬШОЙ ЖИЛОЙ ДОМ <20 КВАРТИР	БОЛЬШОЙ ЖИЛОЙ ДОМ > 20 КВАРТИР
2 ГОДА*	2 ГОДА*	2 ГОДА*	1 ГОД*	1 ГОД*
Проверить состояние роликов.				
Проверить крепление анкеров и сварных швов.				
*Параметры данной таблицы предусмотрены для нормального рабочего помещения (не для объектов находящегося в морскую или особо агрессивную среду)				

