

# Art. CG-58



**COMUNELLOGATE**

UNI/EN ISO9001 - UNI/EN ISO14000

© 2021 - Fratelli Comunello Spa - All right reserved  
Via Cassola, 64 - 36027 Rosà (VI) - Italy

29/06 Rev. 02

A-A

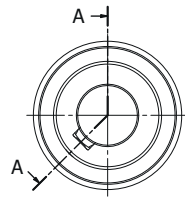
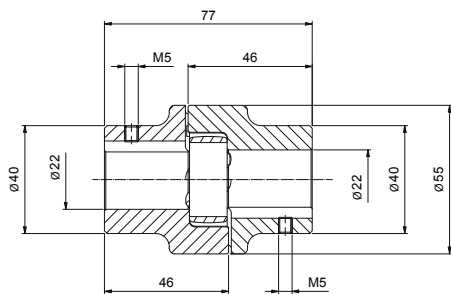

Art.		Code		
CG-58	MINI/PICCOLO	10131600 001	1	0,65

## ITA

**IMPIEGO:** Adattatore per collegamento carrelli Integrator con motore.  
**TIPO:** Adattatore per carrelli integrator piccolo e mini.  
**FISSAGGIO:** Utilizzare 2 viti senza testa M6.  
**MATERIALE:** Acciaio Zincato.  
**RICICLO:** Smaltire le bussole, viti e linguette come materiale ferroso secondo le leggi del paese di installazione.  
**PARTI SOGGETTE AD USURA:** Linguetta.  
**AVVERTENZE:** Il costruttore si riserva di modificare senza preavviso le caratteristiche del prodotto secondo le proprie esigenze. Il costruttore non risponde di modifiche anche parziali del prodotto e le prestazioni dichiarate sono valide solo se si seguono le modalità di installazione riportate nelle istruzioni ed eseguite da personale qualificato.

CARATTERISTICHE TECNICHE				
PESO PEZZO		0,65 Kg		
CADENZA MANUTENZIONI				
CASA PRIVATA	AZIENDA	MAGAZZINO	CONDOMINIO <20 UNITÀ	CONDOMINIO > 20 UNITÀ
2 ANNI*	2 ANNI*	1 ANNO*	6 MESI*	6 MESI*
CARRELLI ABBINATI		CGS 500.8 M CGS 500.8 P		
Verificare usura linguette				
Verificare fissaggio viti di bloccaggio della bussola sull'albero				
*Lo schema riportato è relativo ad un ambiente di lavoro normale (non ambiente marino o aggressivo).				

## DE

**GEBRAUCH:** Adapter zum Verbinden der Integrator mit dem Motor.  
**TYP:** Adapter für Piccolo und Mini-Integrator wagen.  
**BEFESTIGUNG:** verwenden Sie 2 M6-Madenschrauben.  
**MATERIAL:** Verzinkter Stahl.  
**WIEDERVERWERTUNG:** entsorgen Sie die Buchsen, Schrauben und Laschen als Eisenmaterial gemäß den Gesetzen des Installationslandes.  
**ZUBEHÖRTEILE:** die Laschen.  
**WARNHINWEISE:** Der Hersteller behält sich das Recht vor, die Eigenschaften des Produkts ohne vorherige Ankündigung gemäß seinen Anforderungen zu ändern. Der Hersteller haftet nicht für auch nur teilweise Änderungen am Produkt und die angegebenen Leistungen sind nur gültig, wenn die in der Anleitung angegebenen und von qualifiziertem Personal durchgeführten Installationsmethoden befolgt werden.

TECHNISCHE DATEN				
STÜCKGEWICHT		0,65 Kg		
WARTUNGSPLAN				
WOHNHAUS	FIRMA	LAGER	WOHNHAUS <20 WOHNUNGEN	WOHNHAUS > 20 WOHNUNGEN
2 JAHRE*	2 JAHRE*	1 JAHR*	6 MONATE*	6 MONATE*
KOMBINIERTE LAUFWAGEN		CGS 500.8 M CGS 500.8 P		
Überprüfen Sie die Laschen auf Verschleiß.				
Überprüfen Sie, ob die Sicherungsschrauben der Buchse auf der Welle sitzen.				
* Die Angaben beziehen sich auf einen Standort mit normaler Belastung (nicht in der Nähe von Salzwasser oder mit besonders aggressiven Bedingungen).				

## FRA

**UTILISATION:** Adaptateur pour connecter des chariots Integrator au moteur.  
**TYPE:** Adaptateur pour chariots Integrator versions Piccolo et Mini.  
**FIXATION:** Utilisez 2 vis sans tête M6.  
**MATÉRIEL:** Acier galvanisé.  
**RECYCLAGE:** éliminez les douilles, les vis et les languettes comme des matériaux ferreux conformément aux lois du pays d'installation.  
**PIÈCES SOUMISES À L'USURE:** Languette.  
**AVERTISSEMENTS:** Le fabricant se réserve le droit de modifier les caractéristiques du produit en fonction de ses besoins sans préavis. Le fabricant n'est pas responsable des modifications même partielles du produit et les performances déclarées ne sont valables que si les méthodes d'installation précisées dans les instructions et effectuées par du personnel qualifié sont suivies.

CARACTERISTIQUES TECHNIQUES				
POIDS PIECE		0,65 Kg		
FREQUENCE ENTRETIENS				
MAISON PARTICULIER	ENTREPRISE	DEPOT	IMMEUBLE <20 UNITES	IMMEUBLE > 20 UNITES
2 ANS*	2 ANS*	1 AN*	6 MOIS*	6 MOIS*
CHARIOTS COMBINÉ		CGS 500.8 M CGS 500.8 P		
Vérifier l'usure des languettes.				
Vérifier que les vis de blocage de la douille sont bien fixées sur l'arbre moteur.				
* Le schéma se rapporte à un milieu de travail normal (pas un milieu marin ni particulièrement agressif).				

## ESP

**USO:** Adaptador para conectar carros Integrator con motor.  
**TIPO:** Adaptador para carros Integrator "Piccolo" y "Mini"  
**FIJACIÓN:** Utilizar 2 tornillos sin cabeza M6  
**MATERIAL:** Acero galvanizado  
**RECICLAJE:** disponer casquillos, tornillos y linguetas como material ferroso según las leyes del país de instalación.  
**PARTES SUJETAS A DESGASTE:** linguete.  
**ADVERTENCIAS:** El fabricante se reserva el derecho de cambiar sin previo aviso las características del producto según sus necesidades. El fabricante no será responsable de ningún cambio parcial del producto y el rendimiento declarado solo será válido si los procedimientos de instalación que figuran en las instrucciones son seguidos y realizados por personal cualificado

CARACTERÍSTICAS TÉCNICAS				
PESO PIEZA		0,65 Kg		
CADENCIA MANTENIMIENTOS				
CASA PARTICULAR	EMPRESA	ALMACÉN	INMUEBLE EN CONDOMINIO <20 UNIDADES	INMUEBLE EN CONDOMINIO > 20 UNIDADES
2 AÑOS*	2 AÑOS*	1 AÑO*	6 MESES*	6 MESES*
CARROS PAREADOS		CGS 500.8 M CGS 500.8 P		
Verificar el desgaste de los linguetas				
Verificar fijación de los tornillos de bloqueo del casquillo en el eje				
*El presente esquema es relativo a un ambiente normal de trabajo (no ambiente marino o agresivo).				

## EN

**USE:** Adapter for connecting Integrator carriages with motor.  
**TYPE:** Adapter for Piccolo and Mini Integrator carriages.  
**FIXING:** Use 2 M6 headless screws.  
**Material:** galvanized steel.  
**RECYCLING:** Dispose of the bushes, screws and latches as ferrous material according to the laws of the installation's country.  
**WEAR PARTS:** latches.  
**WARNINGS:** The manufacturer reserves the right to change the characteristics of the product according to his needs without prior notice. The manufacturer is not liable for even partial modifications of the product and the declared performances are valid only if the installation methods indicated in the instructions and performed by qualified personnel are followed.

TECHNICAL CHARACTERISTICS				
WEIGHT OF PART		0,65 Kg		
MAINTENANCE FREQUENCY				
PRIVATE HOME	BUSINESS	WAREHOUSE	CONDOMINIUM <20 UNITS	CONDOMINIUM > 20 UNITS
2 YEAR*	2 YEAR*	1 YEAR*	6 MONTHS*	6 MONTHS*
COMBINED CARRIAGES		CGS 500.8 M CGS 500.8 P		
Check wear of the latches.				
Check that the bushing locking screws are fixed to the shaft.				
*The scheme refers to a normal workplace (not marine or particularly aggressive environments).				

## RUS

**ПРИМЕНЕНИЕ:** Адаптер для соединения тележек Integrator с двигателем.  
**ТИП:** Адаптер для небольших и мини-тележек.  
**КРЕПЛЕНИЕ:** Используйте 2 винта М6 без головок.  
**МАТЕРИАЛ:** Оцинкованная сталь.  
**ПЕРЕРАБОТКА:** Утилизируйте втулки, винты и выступы в качестве черных металлов в соответствии с законодательством страны установки.  
**ДЕТАЛИ, СКЛОННЫЕ К ИЗНОСУ:** Таб.  
**ПРЕДУПРЕЖДЕНИЯ:** Производитель оставляет за собой право изменять характеристики продукта в соответствии с его потребностями без предварительного уведомления. Производитель не несет ответственности даже за частичные модификации продукта, и заявленные характеристики действительны только при соблюдении методов установки, указанных в инструкциях и выполненных квалифицированным персоналом.

ТЕХНИЧЕСКИЕ ХАРАКТЕРИСТИКИ				
ВЕС 1 ЕДИНИЦЫ		0,65 Kg		
ПЕРИОДИЧНОСТЬ ТЕХОБСЛУЖИВАНИЯ				
ЧАСТНЫЙ ДОМ	ПРЕДПРИЯТИЕ	СКЛАД	ЖИЛОЙ ДОМ 20 КВАРТИР	ЖИЛОЙ ДОМ 20 КВАРТИР
2 ГОДА*	2 ГОДА*	1 ГОД*	6 МЕСЯЦЕВ*	6 МЕСЯЦЕВ*
КОМБИНИРОВАННЫЕ ТЕЛЕЖКИ		CGS 500.8 M CGS 500.8 P		
Проверьте вкладки на износ				
Убедитесь, что стопорные винты втулки закреплены на валу				
*Параметры данной таблицы предусмотрены для нормального рабочего помещения (не для объектов вблизи моря или с другими агрессивными факторами).				

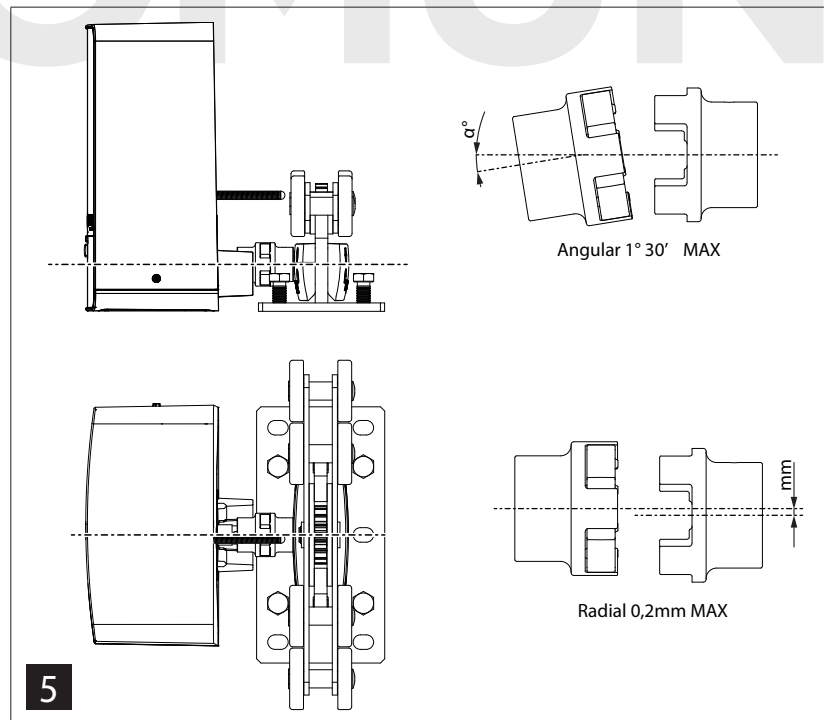
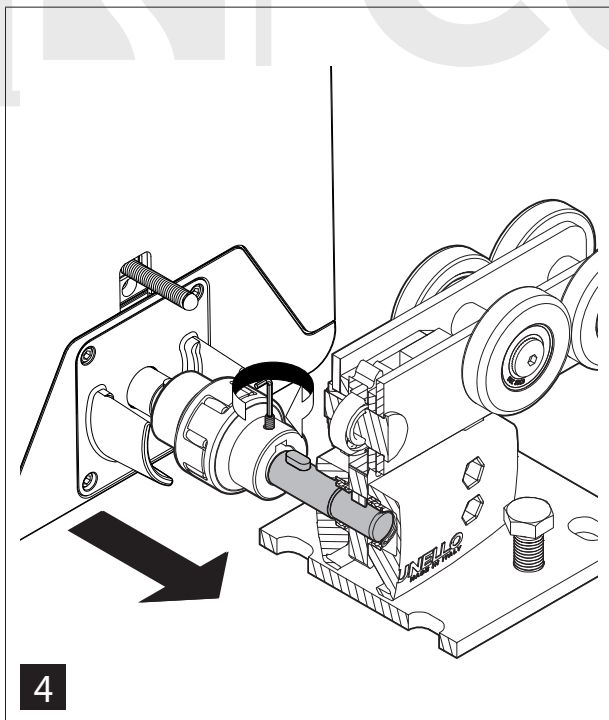
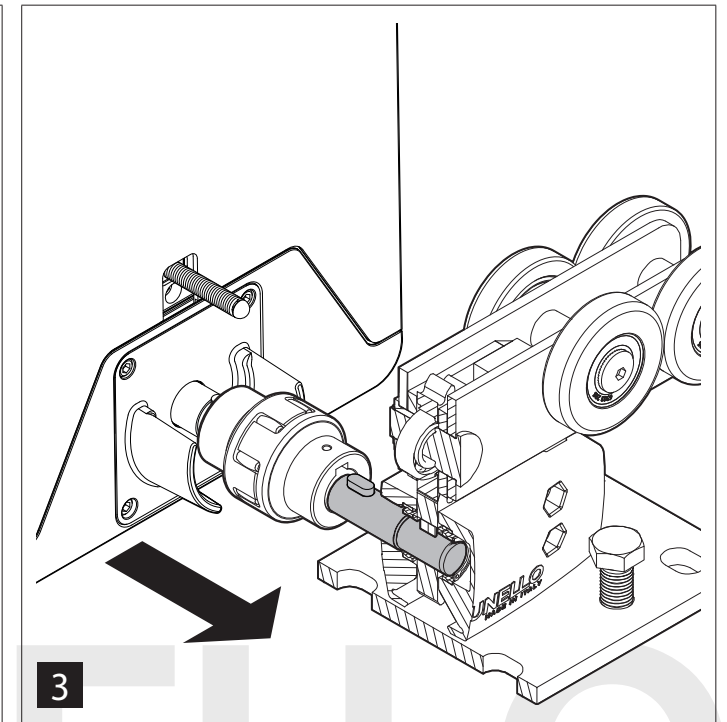
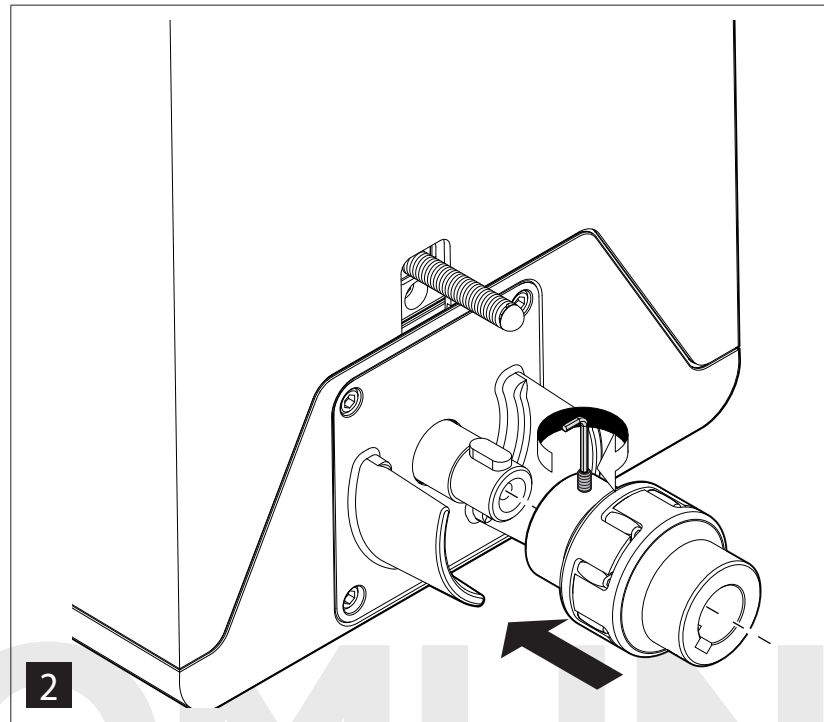
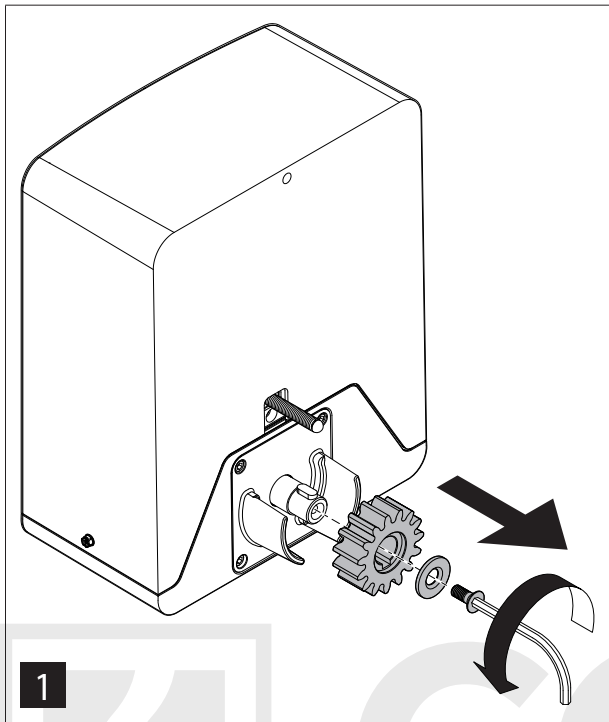

Per automatizzare il sistema Integrator Mini e Piccolo con attuatori Comunello (Fort 400/500/600/800/1000/1500) vedere l'articolo "Fincorsa elettromeccanico" AC-206 nella divisione Comunello Automation. Su richiesta disponibili adattatori per qualsiasi marca di attuttore.

To automate the Mini and Piccolo Integrator system with Comunello actuators (Fort 400/500/600/800/1000/1500) see item "Electromechanical limit switch" AC-206 in the Comunello Automation division. On demand available adapters for any brand of actuator.