

RAM

ATTUATORE A PISTONE

AMBIDESTRO

VERSIONI 230V e 24V

Life
made
easy



RAM

Caratteristiche tecniche



Sblocco per azionamento manuale con maniglia in alluminio

Corpo centrale in alluminio pressofuso

Stelo in acciaio inox

Aggancio staffa anteriore in alluminio pressofuso

Aggancio staffa posteriore in alluminio pressofuso



Ogni singolo prodotto viene regolarmente testato alla fine della linea di assemblaggio



Lo stelo in acciaio inox e il fissaggio anteriore in lega di alluminio e zinco pressofuso garantiscono affidabilità e resistenza nel tempo.

Finecorsa in chiusura con molle a tazza che garantiscono un ritorno della manovra agevole senza sovraccarichi al motore.

Gruppo di trasmissione con ingranaggi in metallo, accoppiati perfettamente per garantire efficienza, precisione, silenziosità e affidabilità.

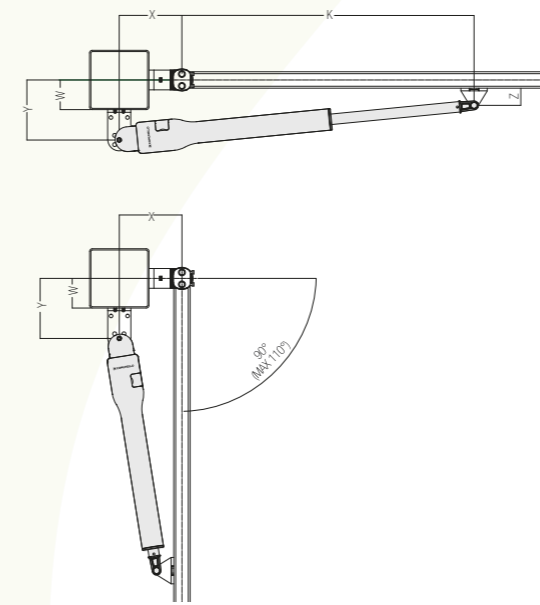

LIMITI DI UTILIZZO RAM 220/300

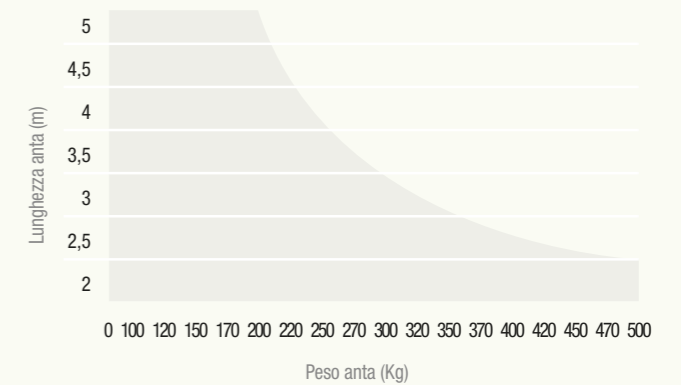
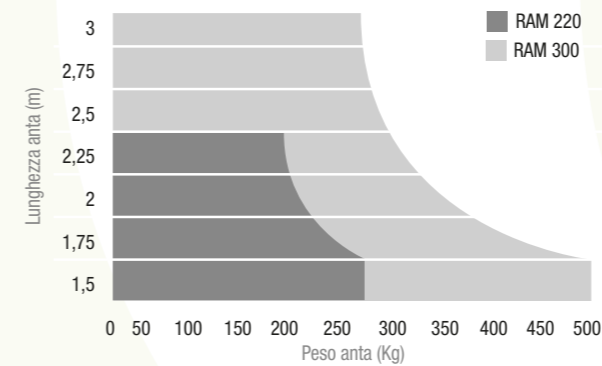

APERTURA MAX	X	Y	Z	K 220/300	K 500	WMAX
110°	150	152	77	925	1075	50
90°	170	182	77	885	1035	50

APERTURA MAX	X	Y	Z	K 220/300	K 500	WMAX
110°	170	110	40	820	970	50
90°	170	110	40	880	1003	50

DIMENSIONI (mm)

Ambidestro

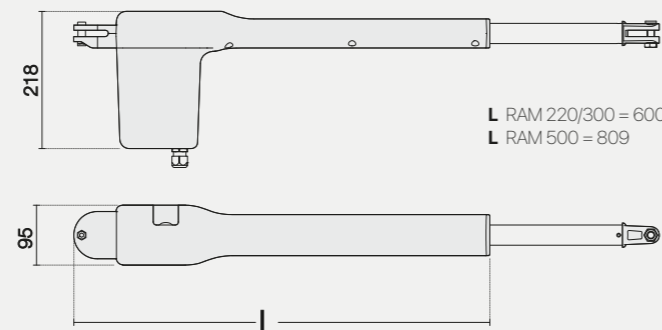

CARATTERISTICHE TECNICHE

	RAM 220 24V	RAM 300 24V	RAM 300 230V	RAM 500 24V	RAM 500 230V
Voltaggio	24 VDC	24 VDC	230 VAC	24 VDC	230 VAC
Potenza assorbita	60 W	100 W	280 W	100 W	280 W
Assorbimento max	3 A	5 A	1,2 A	5 A	1,2 A
Spinta massima	1500 N	2000 N	1800 N	1800 N	2000 N
Corsa standard	374 mm	374 mm	374 mm	524 mm	524 mm
Intermittenza di lavoro	Uso intensivo	Uso intensivo	40%	Uso intensivo	30%
Grado di protezione (IP)	IP44	IP44	IP44	IP44	IP44
Classe di isolamento	2	2	1 (messa a terra)	2	1 (messa a terra)
Temp. di funzionamento	-20°C / +50°C	-20°C / +50°C	-20°C / +50°C	-20°C / +50°C	-20°C / +50°C
Velocità senza carico	18 mm/s	21 mm/s	16 mm/s	22 mm/s	15 mm/s
Peso	7 kg	7,8 kg	8,3 kg	8,8 kg	9,3 kg



CONCESSIONARIO UFFICIALE:

 **COMUNELLO**
AUTOMATION

AUTOMATION FOR GATES, DOORS AND BARRIERS

FRATELLI COMUNELLO S.P.A.

HEADQUARTERS

Via Zarpellon, 33

36027 San Giuseppe di Cassola, Vicenza, Italy

Tel. +39 0424 585111 Fax +39 0424 533417

info@comunello.it www.comunello.com

REGISTERED OFFICE

Via Cassola,64 - C.P.79

36027 Rosà, Vicenza, Italy

Tel. +39 0424 585111 Fax +39 0424 533417

info@comunello.it www.comunello.com