



ABACUS 500

COMUNELLO
AUTOMATION

Elektromechanische Kolbenantriebe für die Flügeltore von Wohnhäusern.
Für Torflügel bis 5 m (max. Flügelgewicht 220 kg) und Torflügel bis 500 kg (max. Flügelbreite 2 m).



24 VDC 230 VAC **E** **KIT** **ABACUS 500** Für Anschlagflügel bis 5 m / 500 kg

Das gesamte Abacus-Sortiment ist von einem einzigen Körper aus Aluminium gekennzeichnet, der zur Gewährleistung der Festigkeit und Sicherheit des Produktes die mechanischen Zahnräder und die Motorgruppe enthält. Die Zeit beeinträchtigt sowohl im meteorologischen wie auch chronologischen Sinne weder die Funktionstüchtigkeit noch die ästhetische Wirkung. Sicherheit und Zuverlässigkeit entsprechen dem höchstmöglichen Standard. Die Geräuschlosigkeit der internen Zahnräder wird vom Einsatz innovativer Materialien garantiert. Sowohl die Installation als auch die Wartung sind kinderleicht.



ARTIKEL	ABACUS 500 24V FE E	ABACUS 500 230V FE	ABACUS 500 230V FM E
Stromversorgung	24 VDC	230 VAC	230 VAC
Leistungsaufnahme	110 W	280 W	280 W
Max. Stromaufnahme	5 A	1,2 A	1,2 A
Max. Schubkraft	1800 N	2000 N	2000 N
Standard Laufweg	446 mm	446 mm	446 mm
Einschaltdauer	Intensiv	50%	50%
Schutzgrad (IP)	IP44	IP44	IP44
Isolationsklasse	2	1 (Erdung)	1 (Erdung)
Betriebstemperatur	-20°C / +50°C	-20°C / +50°C	-20°C / +50°C
Encoder	-	-	Ja
Laufzeit, unbelastet	21 mm/s	16 mm/s	16 mm/s
Gewicht	10,7 kg	11,2 kg	11,2 kg



ABACUS 500

COMUNELLO
AUTOMATION

RESISTENT



Monoblock-Gehäuse aus Aluminium. Witterungsbeständige Epoxydpuverlackierung.

MECHANIK MADE IN COMUNELLO

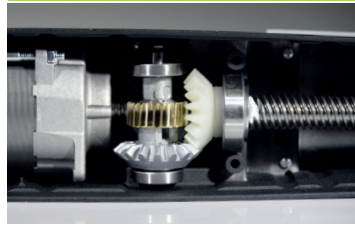

Getriebe mit Lagern und Zahnrädern aus Metall. Die mehrgängige Schnecke garantiert eine leichtgängige Bewegung.

SICHER

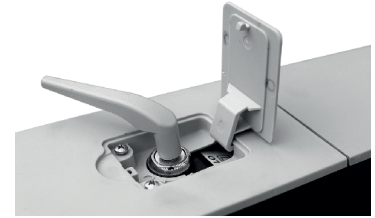

Nicht umkehrbarer Motor. Einfache Notentriegelung mit Schlüssel und Aluminiumgriff für eine leichte Öffnung.

ENDSCHALTER



Ausführungen mit mechanischen oder elektrische Endschaltern. Automatische/halbautomatische Programmierung der Endschalter, Arbeitszeit und Verlangsamungen.

ZUVERLÄSSIG



Die Bronzeschnecke garantiert selbst bei Vollbelastung eine geräuschlose Bewegung.

HINDERNISERKENNUNG



Verfügbarkeit von Ausführungen mit Endoder für eine noch genauere und sicherere Verwaltung der Verlangsamungen.

NUTZUNGSGRENZEN

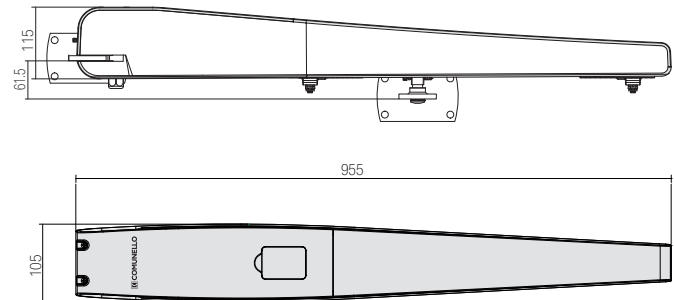
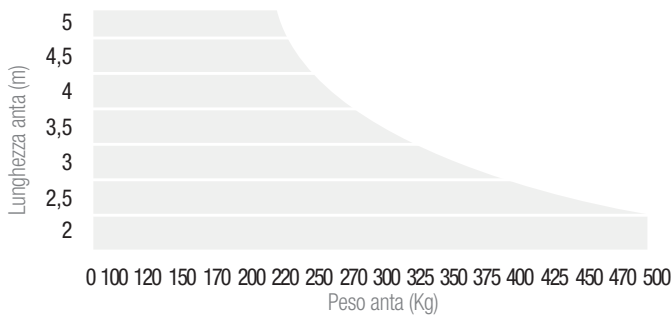

HAUPTZUBEHÖRE



AC 30
EXTERNE ANTENNE



AC 70
EINSTELLBARER VERZINKTER HINTERER VERZINKTER LANGER HINTERER BÜGEL

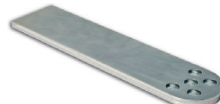

AC 80

LANGER HINTERER BÜGEL



AC 85

EINSTELLBARER VERZINKTER VORDERER BÜGEL



AC 10

HORIZONTALES 12V ELEKTROSCHLOSS



QUAD 1 / QUAD 2 / QUAD HP
SCHALTAFEL 1 ODER 2 MOTOREN



DART
FOTOZELLEN



SWIFT LED
SIGNALBLINKLICHTER



VICTOR 2 RC
ROLLING CODE FUNKSTEUERUNG, 2 KANÄLE



INDEX
SCHLÜSSELWÄHLSCHALTER



TACT RADIO
DIGITAL-WÄHLSCHALTER MIT FUNKTASTATUR



MAST 50
SÄULE AUS STRANGGEPRESSTEM ALUMINIUM, 50 CM HOCH

KOMPLETTE LISTE DER ZUBEHÖRE AUF WWW.COMUNELLO.COM