

Life
made
easy

LIMIT 500

BARREIRAS RODOVIÁRIAS
ELETROMECAÑICAS PARA USO
PRIVADO, PÚBLICO OU INDUSTRIAL



LIMIT 500

haste até 5 m

Possibilidade de instalar pirilampo LED incorporado

Suporte de barra ambidestro em alumínio fundido



Possibilidade de instalar, ao longo do comprimento de haste, tira LED para luz de semáforo ou luz branca

Chave e alavanca manual de desbloqueio de emergência

Estrutura de aço resistente com tratamento protetor

Interruptor de fim de curso e batente mecânico ajustável por parafuso

Central de comando embutida de fácil acesso para programação simplificada

Mola esférica autolubrificada e fixa por olhal para um movimento mais suave e com redução de desgaste

É fornecida uma única mola que, dependendo do comprimento da haste, é fixa num dos orifícios no braço tensor da mola

Também disponível na versão cinza RAL 7011

Dependendo do comprimento da haste e acessórios relacionados, a mola AC-541 deve ser fixa a um dos orifícios no braço tensor da mola de acordo com a tabela e o diagrama abaixo

| MOLA AC-541 | POSICIONAMENTO DA MOLA AC-541 | | | | BRAÇO TENSOR MOLA |
|--|-------------------------------|-------|---------|-------|-------------------|
| COMPRIMENTO DA HASTE | 2 m | 3 m | 4 m | 5 m | |
| HASTE | 1 | 1/2 * | 1/2/3 * | 2/3 * | |
| HASTE COM BORRACHAS E TIRA LED | 1 | 1/2 * | 2/3 * | 3 | |
| HASTE COM BORRACHAS, TIRA LED E SUPORTE GIRATÓRIO | 1 | 1/2 * | 3 | 3 | |
| HASTE COM BORRACHAS, TIRA LED E CORTINA | - | 2 | 3 | - | |
| HASTE COM BORRACHAS, TIRA LED, CORTINA E SUPORTE GIRATÓRIO | - | 3 | 3 | - | |

* Mola esférica autolubrificada e fixada por olhal para um movimento mais suave e desgaste reduzido. Com a barreira destravada, a haste deve permanecer equilibrada a 45°.



Cada produto é testado regularmente no final da linha de montagem

CARACTERÍSTICAS TÉCNICAS

| | LIMIT 500 24V |
|-----------------------|---------------|
| Alimentação | 230 VAC |
| Alimentação motor | 24 VDC |
| Consumo de energia | 150 W |
| Absorção máx. | 6,2 A |
| Impulso máx. | 300 Nm |
| Ciclo de trabalho | Uso intensivo |
| Grau de proteção (IP) | IP44 |
| Classe de isolamento | 2 |
| Temp. de operação | -20°C / +50°C |

DIMENSÕES (mm)

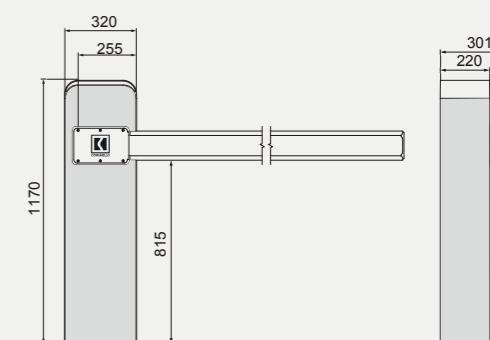

Para haste até 5m de comprimento



Para hastes até 10 m de comprimento (5+5m)





CONCESSIONÁRIO OFICIAL:

 **COMUNELLO**
AUTOMATION

AUTOMATION FOR GATES, DOORS AND BARRIERS

FRATELLI COMUNELLO S.P.A.

HEADQUARTERS

Via Zarpellon, 33

36027 San Giuseppe di Cassola, Vicenza, Italy

Tel. +39 0424 585111 Fax +39 0424 533417

info@comunello.it www.comunello.com

REGISTERED OFFICE

Via Cassola,64 - C.P.79

36027 Rosà, Vicenza, Italy

Tel. +39 0424 585111 Fax +39 0424 533417

info@comunello.it www.comunello.com